



VARTA SILVER dynamic

Principais benefícios da bateria



Desenvolvida segundo os mais elevados padrões alemães.



Grelha PowerFrame® patenteada para uma potência de arranque fiável, carregamento rápido e resistência à corrosão.



Bateria fabricada de acordo com os padrões e especificações do fabricante original (OE)

Para mais informações visite varta-automotive.pt

INFORMAÇÃO DA ORDEM DE COMPRA

Código Europeu (ETN):	585400080
Nº artigo:	5854000803162
Referência Comercial:	F19
Código de barras:	4016987143636
Referência UK:	115
Unidades por embalagem:	1
Palete ou caixa:	36

INFORMAÇÕES TÉCNICAS

Tensão [V]:	12	Base Hold-down:	B13
Capacidade da bateria [Ah]:	85	Layout:	0
Corrente de ensaio a frio EN [A]:	800	Tipos de terminais:	1
Comprimento [mm]:	315	Tamanho da caixa:	H7/LN4
Largura [mm]:	175	Peso (sem líquido):	19,76
Altura [mm]:	190		

B13

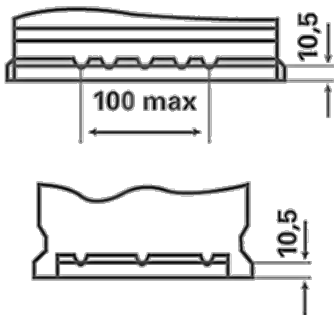

0

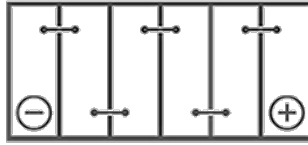

1



3

